

Nacela cu senile tip spider IM R 13 T

HONDA
POWER EQUIPMENT

13 m
Dimensiune de lucru

ECHIPARE STANDARD:

- Nivelare automată a stabilizatorilor cu senzor pentru înclinare
- Pompă manuală de urgență
- Supapă de reținere a cilindrului
- Contor de ore electronic
- Celula de sarcină
- Braț hidraulic
- Șenile din cauciuc
- Lățimea șenilor reglabilă hidraulic
- Ieșire Aer / Apă în platformă
- Priză 230V - 16 A în platformă
- Motorbenzina Honda GX390, 11 CP, 3600 rpm
- Baterii Litiu 48V / 120Ah
- Panou de control cu cablu detașabil

OPTIONALE:

- Electro-pompa de urgență 12V
- Lățimea șenilelor reglabilă hidraulic
- Lumină de lucru în platformă
- Șenile din cauciuc ce nu lasă urme
- Tamponare de stabilizare supradimensionate (ø 350 mm)
- Radio-comanda wireless
- Kit IMERVIEW

BENEFICIILE:

- ✓ Panou de control cu fir detașabil pentru telecomandă controlul platformei în timpul traducerii.
- ✓ Comenzi electro-hidraulice: eficiența și siguranța pentru operatori.
- ✓ Stabilizatoare automate de nivelare: maxim ușurință în utilizare și siguranță.
- ✓ Dispozitiv de control permanent al greutății și impuls dispozitiv pentru siguranță și performanță îmbunătățite.
- ✓ Rotire turelă 360° (nu continuă): aeriană accesibilitate în orice situație de lucru.
- ✓ Dimensiuni generale compacte și stabilizare redusă amprenta la sol (2,7 x 2,8 m).
- ✓ Platformă din aluminiu 1,30 x 0,75 x 1,10 m.
- ✓ Greutate redusă (1500 kg) pentru maxim transportabilitate.
- ✓ Lățimea șenilelor reglabilă hidraulic (opțional): stabilitate mai mare și tracțiune mai mare pentru deplasare în jurul șantierului și terenului accidentat.



Nacela cu senile tip spider IM R 13 T



Panou de control ușor de utilizat cu suport extern la coș. Mai mult spațiu disponibil în coș.



Bloc de alimentare endotermic protejat corespunzător pentru o siguranță îmbunătățită.



Compactitatea ansamblului braț care găzduiește celula de sarcină și sistemul de montare rapidă a coșului.

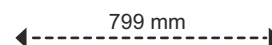
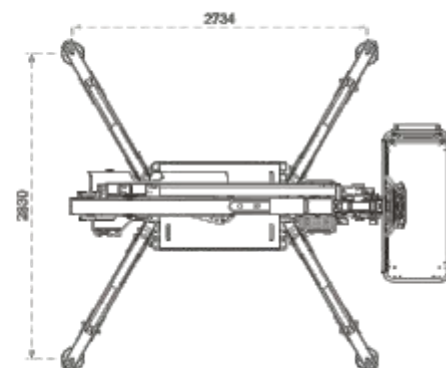
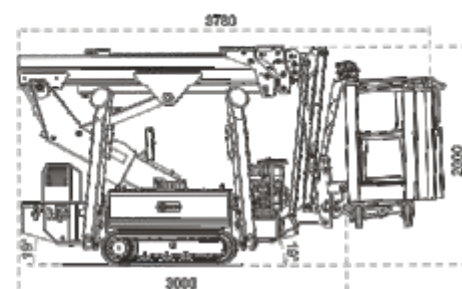
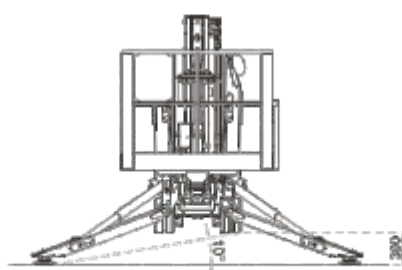
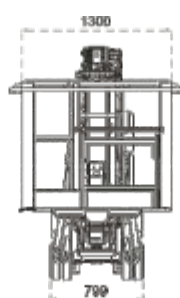
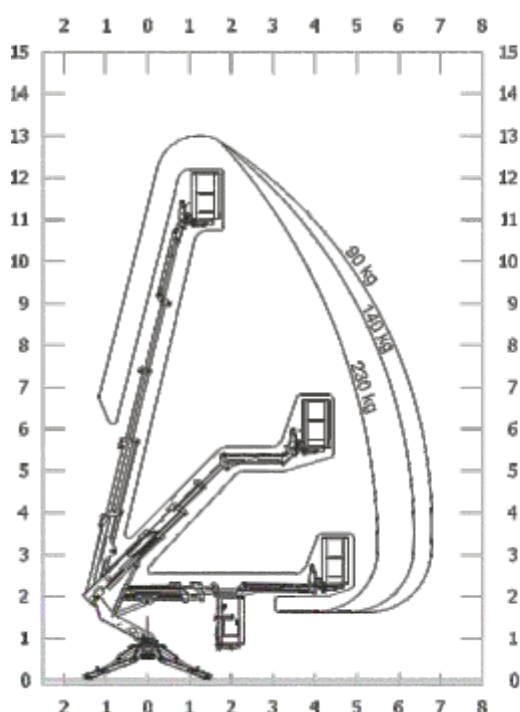

Dimensiuni compacte pentru îmbunătățire accesibilitate în orice spațiu de lucru.

IM R 13 T		
Inaltime de lucru	m	13
Inaltime platforma	m	11
Lungime braț / greutate laterala (1)	m/kg	5,5 / 230
Lungime braț / greutate laterala (2)	m/kg	6,3 / 140
Lungime braț / greutate laterala (3)	m/kg	6,8 / 90
Dimensiuni cos nacela Lxlxh	mm	1300 x 750 x 1100
Suprafata sistem calare	mm	2700 x 2800
Viteza de deplasare	km/h	1.5
Unghi urcare rampa	(°)	17
Sarcina maxima	kg	230
Tip motor		Honda GX 390 Benzina
Putere motor	cp	11 cp
Turatie motor	rpm	3600
Tip motor		Electric
Putere motor electric	kW	2,2
Greutatea	kg	1500